

APROBAT :
Decizia Consiliului local Grozești
Nr.1 / 9 din 30.03.2018

PLANUL GENERAL
AL PUBLICITĂȚII EXTERIOARE
în satul Grozești, raionul Nisporeni

CUPRINSUL:

1. Baza legislativă și cerințele normative.
2. Tendințele principale ale evoluției publicității exterioare în s. Grozești și terenurile pentru amplasarea dispozitivelor publicitare.

I. BAZA LEGISLATIVĂ ȘI CERINȚELE NORMATIVE

A. BAZA LEGISLATIVĂ.

Actele legislative și normative de bază pentru elaborarea planului general al publicității exterioare sînt:

1. Legea privind calitatea în construcții nr. 721-XIII din 02.02.1996, care determină statutul construcțiilor și ordinea de elaborare a documentației de proiect.
2. Legea privind principiile urbanismului și amenajării teritoriului nr.835-XII din 17.05.1996, care determină ordinea de eliberare și emitere a certificatelor de urbanism și autorizațiilor de construire.
3. Codul Funciar al Republicii Moldova. Determină ordinea de atribuire a terenurilor de pămînt.
4. Legea cu privire la publicitate nr. 1227-XII din 27.06.1993. Determină cadrul legal al activității publicitare pe teritoriul Republicii Moldova.
5. Regulamentul privind certificatul de urbanism și autorizarea construirii sau demolării construcțiilor și amenajărilor, aprobat prin Hotărîrea Guvernului RM nr. 360 din 18.04.1997. Stabilește procedura de elaborare și eliberare a certificatelor de urbanism și a autorizațiilor de construire. Detalizează procedurile respective, prevăzute de Legea privind principiile urbanismului și amenajării teritoriului și Legea calității în construcții.
6. Regulamentul de recepție a construcțiilor și instalațiilor aferente, aprobat prin Hotărîrea Guvernului RM nr. 285 din 23.05.1996. Determină procedura de recepție a construcțiilor, inclusiv, celor cu caracter provizoriu.
7. СНиП 2.07.01-89 «Градостроительство. Планировка и застройка городских и сельских поселений» **1MD** cu modificările operate prin ordinul Ministerului Construcțiilor și Dezvoltării Teritoriului Nr. 6 din 11.04.2008 : Determină distanțele între construcții și spații verzi, clădiri și rețele inginerești.

B. CERINȚELE NORMATIVE:

1. Conform tabelii nr. 14 din СНиП 2.07.01-89 «Градостроительство. Планировка городских и сельских поселений» **1 MD** cu modificările operate prin Ordinul Ministerului Construcțiilor și Dezvoltării Teritoriului al R. Moldova nr. 6 din 11.04.2008 - distanțele normative de la fundațiile construcțiilor și rețelele ingineresti trebuie să fie nu mai puțin de:

№ d/o	Denumirea rețelilor ingineresti	Distanța pe orizontală
1	2	3
1	Apeduct, canalizare cu presiune	5.0 m.
2	Canalizare-scurgere liberă	3.0 m.
3	Rețele de drenaj	3.0 m.
4	Gazoduct cu tensiune joasă	2.0 m.
5	Gazoduct cu tensiune medie	4.0 m.
6	Gazoduct cu tensiune înaltă	7.0 m.
7	De la rețele termice	5.0 m.
8	Cablu energetic	0.6 m.
9	Cabluri telecomunicații	0.6 m.

Notă: în baza Regulamentului cu privire la protecția rețelelor electrice, aprobat prin Hotărârea Guvernului RM nr. 514 din 23.04.2002, se admite efectuarea lucrărilor de reparație la distanța nu mai puțin de 1 metru de la rețele electrice subterane.

2. Conform tabelii nr.4 din СНиП 2.07.01-89 «Градостроительство. Планировка городских и сельских поселений» **1 MD** - distanța între trunchiul coracului și construcții trebuie să fie nu mai mică de 5.0 metri. În unele, cazuri în dependență de situație, se admite abaterea de la normele stabilite în partea spre micșorare, dar nu mai puțin decât la coeficientul $K=1,5$.
3. Conform „Regulamentului publicității exterioare în s. Grozești, raionul Nisporeni ”:
- a) distanța minimă între dispozitivele de publicitate trebuie să constituie:
- 30 m – pentru dispozitivele cu lățimea de la 0.1 m până la 1.5 m.
 - 50 m - pentru dispozitivele cu lățimea de la 1.5 m până la 3.0 m.
 - 80 m - pentru dispozitivele cu lățimea de la 3.0 m până la 6.0 m.
 - 100 m – pentru dispozitivele cu lățimea de la 6.0 m până la 12.0 m.

Notă: Deviația distanțelor între dispozitivele de publicitate identice cu lățimea de până la 3.0 m. nu poate fi mai mare de 5.0 m, iar pentru dispozitivele cu lățimea de 6.0-12.0 nu poate fi mai mare de 10 metri. Devierele de normă nu se aplică dispozitivelor de publicitate, amplasate pe partea adversă a străzii sau pe străzi diferite.

- b) distanța minimă între dispozitivele, amplasate la o suprafață, paralel axei străzii, trebuie să constituie 1 m.
- c) distanța minimă între bordura partei carosabile ale străzii și dispozitivului de publicitate trebuie să fie de 1 m .

- d) înălțimea minimă între cota trotuarului și dispozitivul de publicitate, amplasat peste trotuar nu poate fi mai mică de 3.0 metri.
 - e) distanța minimă între dispozitivul de publicitate și monumentele de importanță locală – nu mai mică de 50 metri.
 - f) distanța minimă de la dispozitivul de publicitate pînă la trecerea pentru pietoni trebuie să constituie 50,0 metri.
 - g) distanța minimă de la dispozitivul de publicitate pînă la pod sau viaduct trebuie să constituie 100 metri.
 - h) de-a lungul unei străzi sau a unei părți de stradă se admite amplasarea doar a dispozitivelor de publicitate identice după dimensiune și aspect exterior.
 - i) se admite amplasarea dispozitivelor de publicitate la sectoarele drumurilor numai din partea exterioară curbă în plan.
 - j) fundațiile dispozitivelor de publicitate trebuie să fie adîncite subteran, iar terenul pe care au fost executate lucrările de instalare a dispozitivului – amenajat.
4. La intersecția străzilor cu strada Ștefan cel Mare pot fi instalate dispozitivele de publicitate exclusiv în temeiul unor proiecte individuale.
5. Pe teritoriul satului Grozești se admite instalarea următoarelor modele standard ale dispozitivelor de publicitate:

5.1 DISPOZITIVE DE PUBLICITATE (tip “Superboard”):

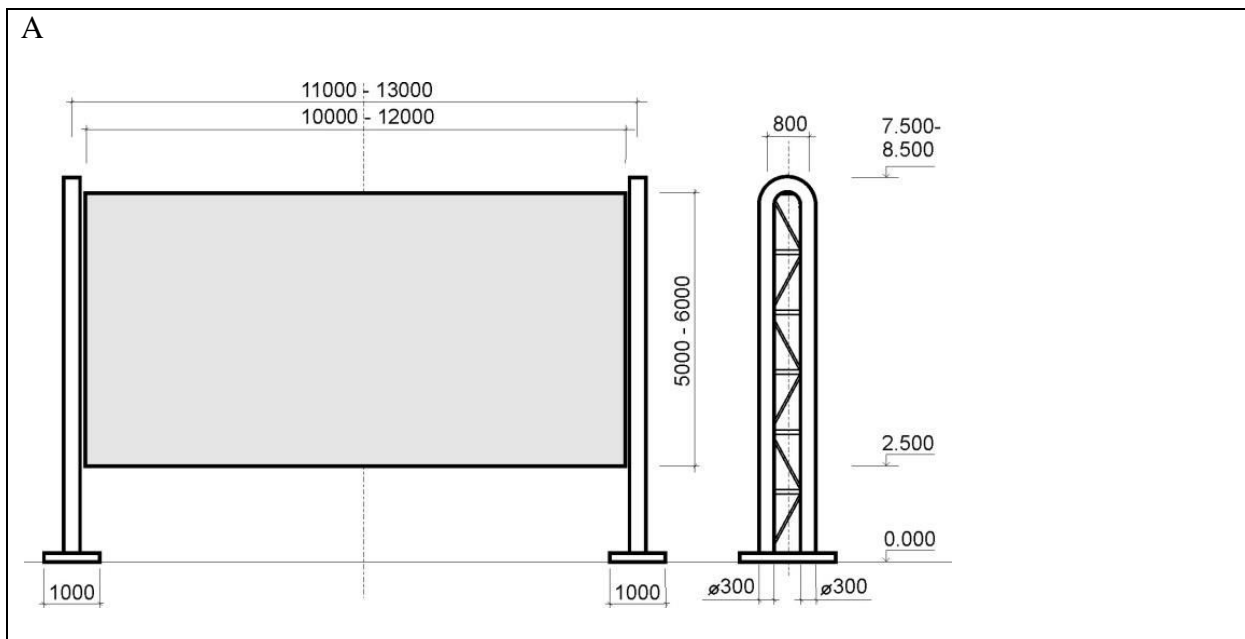

5.2 DISPOZITIVE DE PUBLICITATE (A – H tip „Billbord”):

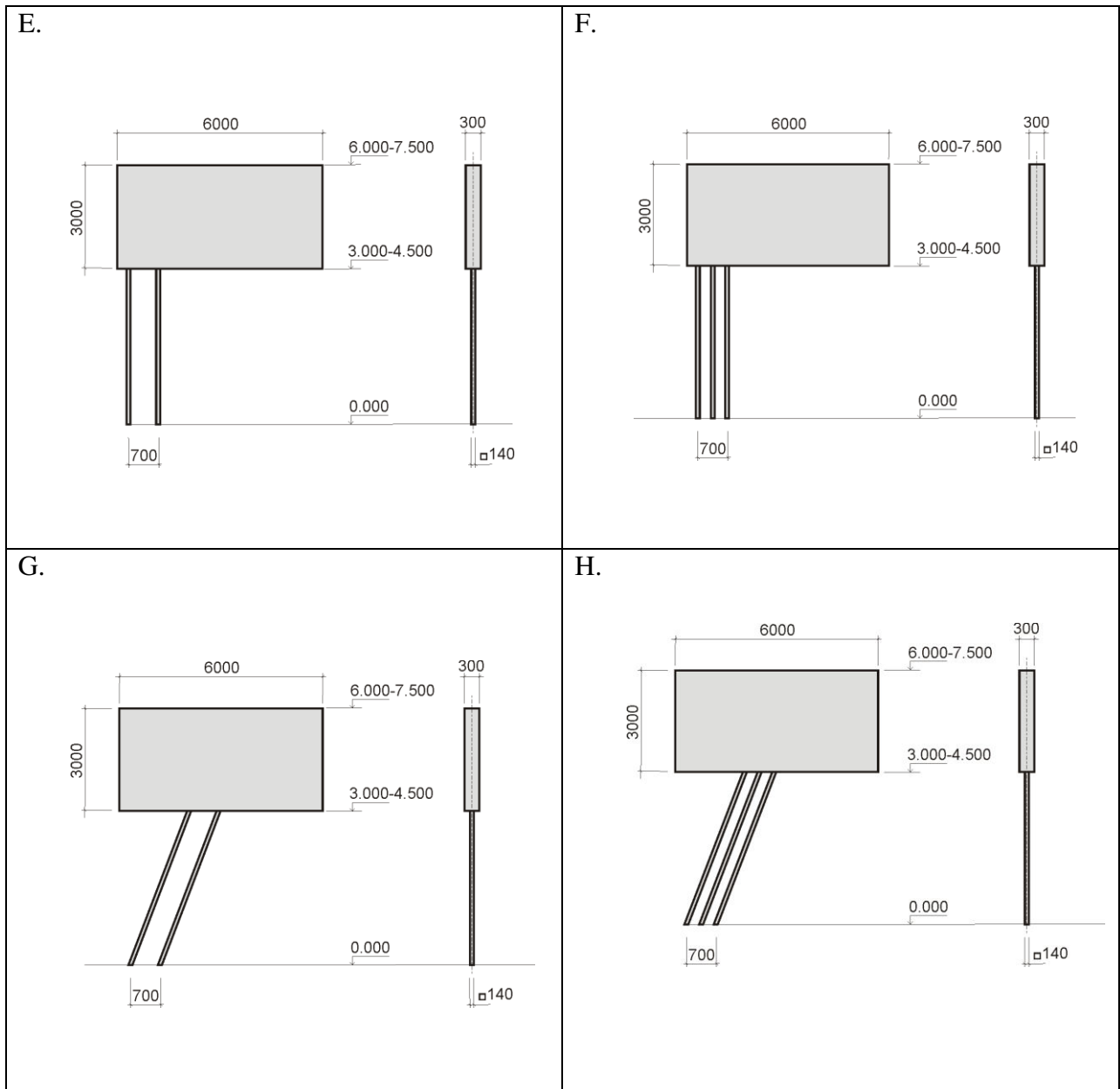

5.3. DISPOZITIVE DE PUBLICITATE CU ILUMINARE INTERNĂ
 (A-B -tip „Siti-light” și „Light-Box”, C- tip televizor „LED-display”,
 D - tip «Street clock»)

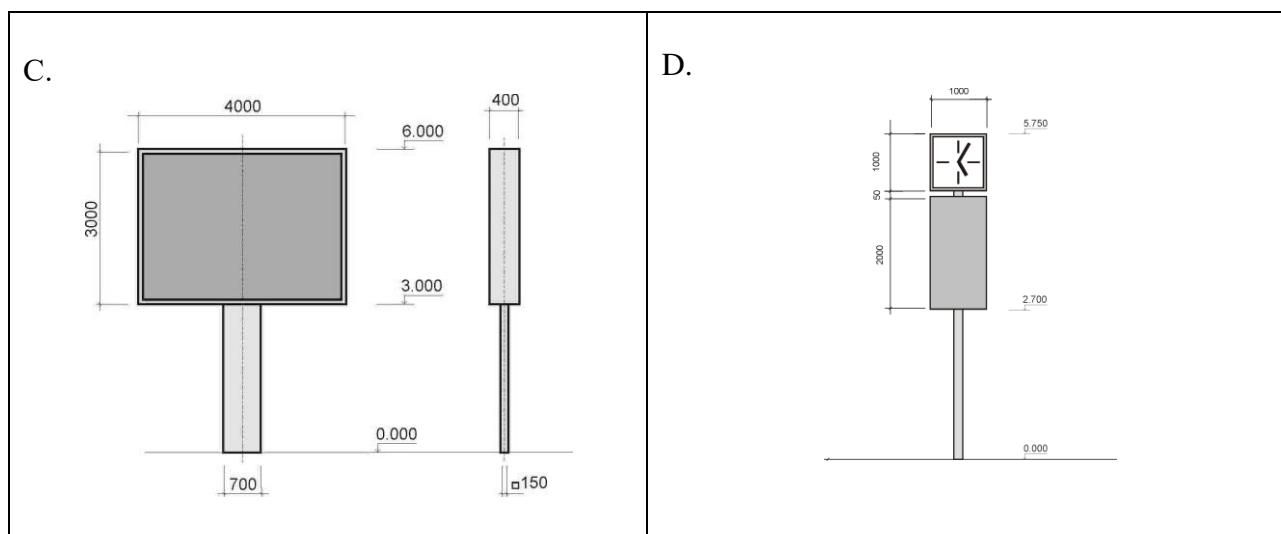
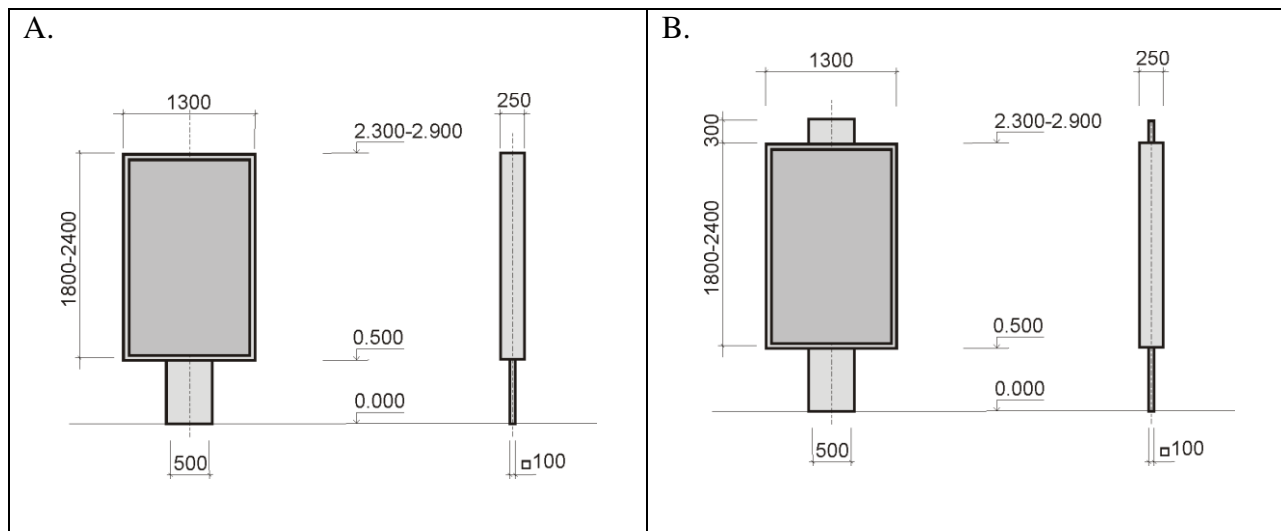

5.4 DISPOZITIVE DE PUBLICITATE AMBULANTE
 (tip « Street-Line » sau « Ștender »).

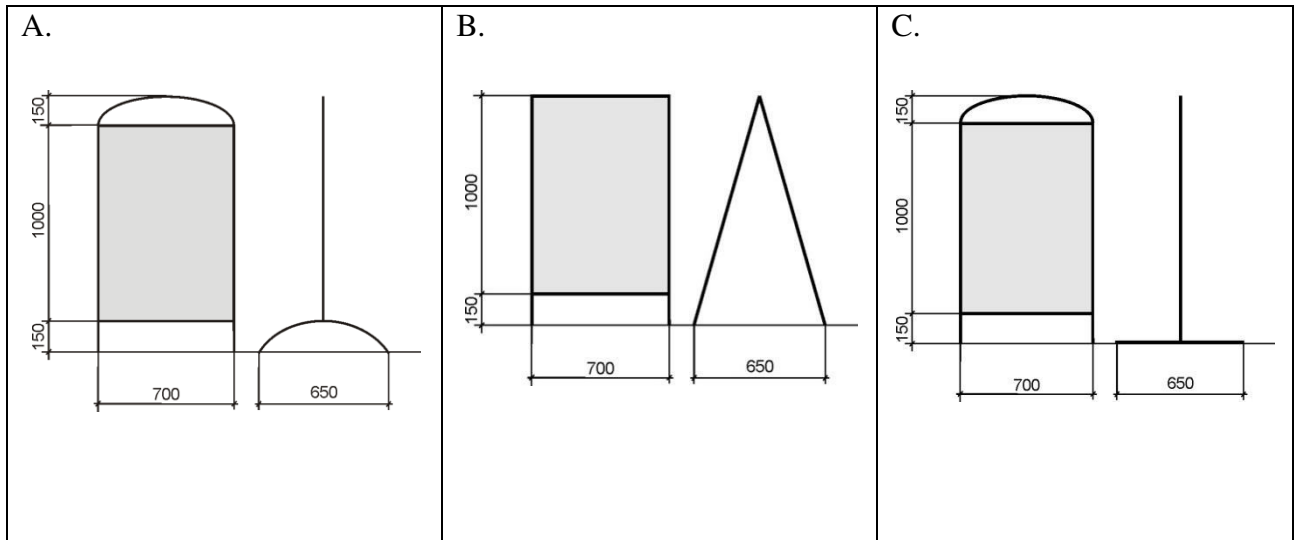

5.5 DISPOZITIVE DE PUBLICITATE TIP- ASPIRATOR
 (tip «Stend pneumatic», «Aerostat», figurile și obiectivele aspiratoare).

5.6. DISPOZITIVE DE PUBLICITATE DIN MATERIALE MOI
 (A-tip „Drapel”; ”Umbrelă” și etc.)

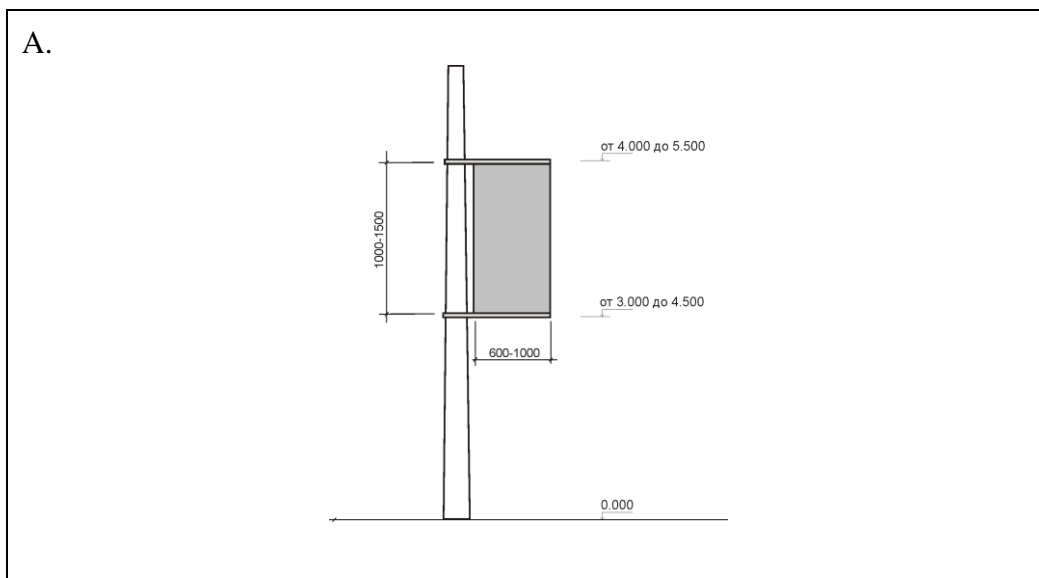

5.7 . DISPOZITIVE DE PUBLICITATE PERFECTATE DUPĂ PROIECTE
INDIVIDUAL. (construcții ale designului arhitectural unic).

**5.8. DIRECȚIA DE BAZĂ A DEZVOLTĂRII DE PERSPECTIVĂ
A PUBLICITĂȚII EXTERIOARE ȘI SECTOARELE PENTRU
AMPLASAREA DISPOZITIVELOR DE PUBLICITATE ÎN SATUL GROZEȘTI.**

Direcția de bază a dezvoltării de perspectivă a publicității exterioare și informației vizuale în satul Grozești este dotarea consecutivă a teritoriului localității cu dispozitive de publicitate moderne.

Acest scop se atinge pe etape:

a) I etapă (an. 2018) – executarea normelor și cerințelor prezentului regulament, standartelor dispozitivelor de publicitate după formate, înălțimea suportului, concepție coloristică, sistemele de iluminare.

b) II etapă (an. 2018-2020) – îmbunătățirea aspectului exterior a dispozitivelor de publicitate și creșterea investițiilor proprietarilor dispozitivelor de publicitate pentru îmbunătățirea construcțiilor și utilizarea materialelor și tehnologiilor moderne.

Planul General a publicității exterioare prevede posibilitatea amplasării dispozitivelor de publicitate pe următoarele terenuri, situate pe teritoriul satului Grozești :

№ d/o	Adresa

NOTĂ:

- 1. Se permite obținerea dreptului de arendă a terenurilor indicate pentru amplasarea dispozitivelor publicitare în baza de concurs prin desfășurarea licitației publice.*
- 2. Posibilitatea amplasării dispozitivelor publicitare pe alte terenuri se stabilește, conform cerințelor legislației în vigoare a Republicii Moldova, normativelor de construire și cerințelor respective a Regulamentului privind publicitatea exterioară pe teritoriul satului Grozești .*

REGULAMENTUL
cu privire la publicitatea exterioară și informație vizuală
în satul Grozești, raionul Nisporeni

I. DISPOZIȚII GENERALE

Regulamentul a fost elaborat în baza Legii privind administrația publică locală nr. 436-XVI din 28.12.2006, Legii cu privire la proprietatea publică a unităților administrativ-teritoriale nr. 523-XVI din 16.07.1999, Legii cu privire la publicitate nr. 1227-XII din 27.06.1997, Legii cu privire la prețul normativ și ordinea de vânzare și cumpărare a terenurilor nr. 1308-XII din 25.07.1997, cu modificările și completările ulterioare, Legii privind terenurile proprietate publică și delimitarea lor nr. № 91-XVI din 05.04.2007, Legii cu privire la Cadastrul bunurilor imobiliare nr. 1543-XIII din 25.02.1998, Hotărârii Guvernului nr. 1428 din 16.12.2008 " Cu privire la vânzarea terenurilor adiacente", cu modificările și completările ulterioare, Hotărârii Guvernului nr. 136 din 10.02.2009 "Cu privire la aprobarea Regulamentului privind licitația cu "strigare" și "la reducere", cu modificările și completările ulterioare, Legii Republicii Moldova cu privire la formarea bunurilor imobiliare nr. 354 din 28.10.2004, Instrucțiunile privind metoda de întocmire și actualizare a planurilor cadastrale și geometrice din 27.05.2003, Legii RM cu privire la principiile urbanismului și amenajării teritoriului nr. 835-XIII din 17.05.1996, Codului Funciar al Republicii Moldova nr. 828-XII din 25.12.1991, Legii cu privire la autorizarea efectuării lucrărilor de construcții № 163 din 09.07.2010, Legii cu privire la autostrăzi nr. № 509-XIII din 22.06.1995, cu modificările și completările ulterioare, Legii cu privire la protecția monumentelor nr. 1530-XII din 22.06.1993, Regulamentului cu privire la acceptarea lucrărilor de construcție și echipamentului instalat, aprobat de prin Hotărârea Guvernului Republicii Moldova nr. 285 din 23.05.1996, și reglementează relațiile în procesul de distribuire și difuzare a publicității, stabilește metoda de obținere a autorizației pentru construcție și autorizației de amplasare a publicității exterioare, montării (instalării) și dării în exploatare a construcțiilor de publicitate exterioară în satul Grozești, raionul Nisporeni.

- 1.1 **Publicitate** - este informația publică cu privire la persoane, bunuri (lucrări, servicii), idei sau inițiative (informație publicitară, materiale publicitare), concepute pentru a atrage și susține interesul față de acestea a unui număr nedeterminat de persoane, a contribui la realizarea acestora și sporirea prestigiului producătorului.
- 1.2 **Tipul de publicitate** - metoda de distribuire a informației publicitare, cu ajutorul căreia o anumită entitate publicitară influențează în mod controlat asupra unui anumit cerc de persoane.
- 1.3 **Subiectul activității de publicitate** este agentul publicitar, producătorul publicitar, distribuitorul publicitar.
- 1.4 **Publicitatea exterioară** – tip de publicitate, ce este pus în aplicare prin amplasarea informației publicitare în chipul de text sau imaginea pe postere, panouri publicitare, bănci, clădiri și edificii precum și cu utilizarea unor semne tridimensionale și iluminate, tablouri

suspendate electromecanice și electronice și alte mijloace tehnice. După funcțional publicitatea exterioară menită să informeze și să susțină interesele consumătorilor și contribuie la realizarea mărfurilor, serviciilor, ideilor, începerilor.

- 1.5 **Dispozitivul publicitar** (obiectul publicității exterioare și informației) - clădire, dispozitiv, construcție, suprafață plată de diferite forme și dimensiuni, confecționate din materiale rezistente și de înaltă calitate, organice și sintetice, ce servesc drept bază pentru amplasarea mesajelor și imaginilor publicitare.
- 1.6. **Panou publicitar** - parte (plată, concavă sau convexă) a unei suprafețe plate a unei construcții sau unui element de construcție, ce servește drept bază pentru amplasarea publicității exterioare (informației vizuale) și limitată de restul părții prin dungi de o culoare diferită, de tip diferit, material diferit.
- 1.7 **Publicitatea** poate alcătui fie integral sau parțial obiectul dreptului de autor a persoanelor fizice sau juridice care sunt protejate prin lege.
- 1.8 **Decorarea informațională** a organizațiilor, instituțiilor, întreprinderilor, obiectelor târgului consumator și serviciilor, mijloace - dispozitiv, construcție mijloc tehnic, ce este instalat pe fațada și acoperișul clădirii, și este destinat pentru amplasarea informației vizuale cu caracter necomercial (numelui, și altor texte și imagini specifice cu importanța funcțională.)

II. PRINCIPIILE DE BAZĂ ALE PUBLICITĂȚII

- 2.1 Loialitate, onestitate, veridicitate și etică.
- 2.2 Utilizarea formelor, metodelor și mijloacelor, ce nu cauzează prejudicii spirituale, morale sau psihologice consumatorilor de publicitate.
- 2.3 Concurență loială, responsabilitatea față de consumator, societate și stat.

III. CERINȚELE GENERALE FAȚĂ DE PUBLICITATE

- 3.1 Identificarea fără cunoștințe speciale și mijloace tehnice.
- 3.2 Interzicerea ducerii în eroare și cauzarea prejudiciului intereselor consumatorilor.
- 3.3 Interzicerea publicității ce influențează subconștientul omului.
- 3.4 Distribuirea publicității se efectuează în limba oficială, sau la cererea unui agent publicitar, precum și în alte limbi, în conformitate cu legislația Republicii Moldova, Legea cu privire la utilizarea limbilor, precum și acordurile internaționale, la care Republica Moldova este parte. Textele de informație vizuală sunt situate pe partea stângă (sus) în limba de stat și la dreapta (jos) în limba rusă sau în altă limbă de circulație internațională.

Caracterul textului în limba de stat nu trebuie să fie mai mic decât în alte limbi.

- 3.5 Inadmisibilitatea utilizării incorecte a simbolicii de stat, abrevierilor sau denumirilor de firme, companii, întreprinderi, organizații și instituții fără autorizația corespunzătoare.
- 3.6. **Publicitatea nu trebuie:**
 - să contravină intereselor statului;
 - să încurajeze realizarea acțiunilor ce încalcă legislația de ocrotire a mediului înconjurător;
 - să conțină informații ce nu sunt veridice;
 - să provoace panică, să conțină elemente ce ar provoca violență, agresivitate, comportament periculos, apt să afecteze sănătatea omului sau să pună în pericol securitatea acestora;
 - fără temeiuri explicabile ale cauzelor educaționale sau sociale să nu conțină imagini sau descrieri ale activităților periculoase sau situațiilor în care se manifestă ignorarea vădită a măsurilor de securitate.

IV. FORMA REALIZĂRII PUBLICITĂȚII EXTERIOARE.

Publicitatea exterioară (informații publicitare) este amplasată pe postere, bannere, plase de construcții, panouri, standuri, clădiri și construcții (separat de cele stătătoare, de perete sau de cele instalate pe acoperiș), precum și cu utilizarea publicității tridimensionale și iluminatoare, panourilor electromecanice și electronice și echipate cu alte mijloace tehnice.

Se diferențiază următoarele tipuri de construcții și dispozitive prin intermediul cărora se efectuează publicitatea exterioară:

- 4.1 Standuri, panouri, console, precum și dispozitive tehnice electronice, amplasate pe pereți și acoperișurile clădirilor și construcțiilor.
- 4.2 Clădiri, dispozitive, construcții, panouri și dispozitive tehnice electronice, amplasate pe suporturi ce stau separat pe sol.
- 4.3 Dispozitive tehnice optico-mecanice și electronice, ce permit reproducerea publicității pe pod, pereții clădirilor și în aer.
- 4.4 Console montate pe pereții clădirilor, suporturile de iluminare urbană și pilonii rețelei electrice a transportului.
- 4.5 Steaguri montate pe stâlpi separați, pe fațadele și acoperișurile clădirilor.
- 4.6 Dispozitive, construcții și confecții instalate pe pavilioanele stațiilor de transport public, chioșcuri și alte elemente de amenajare a teritoriului orașului.
- 4.7 Dispozitivul de publicitate (panouri publicitare, bannere și plăci de construcție) montate pe schelele clădirilor aflate în construcție și pereți îngrădire a șantierelor de construcții.
- 4.8 Dispozitivele deplasate și mobile (panouri - stâlpi, sisteme mobile).
- 4.9 Dispozitive de publicitate netradiționale – standuri pneumatice, figuri și obiecte gonflabile, baloane, decorate cu imagini și inscripții.
- 4.10 Suprafețele exterioare ale vehiculului, pe care este aplicată informația publicitară sub formă de materiale auto-adezive, sau prin metoda vopsirii parțiale sau complete.
- 4.11 Sistemele și dispozitive de publicitate amplasate pe mijloace de transport special echipate pentru acțiuni publicitare.

Notă: Instalarea pe fațadele și acoperișurile clădirilor a sistemelor, structurilor, construcțiilor, dispozitivelor și mijloacelor tehnice special concepute pentru amplasarea informației vizuale necomerciale nu se consideră publicitate exterioară, dar reprezintă decorarea informativă a organizațiilor, instituțiilor, întreprinderilor, obiectelor târgului consumător și serviciilor.

V. FORMELE DE EFECTUARE A DECORĂRII INFORMATIVE A ORGANIZAȚIILOR, INSTITUȚIILOR, ÎNTRINDERILOR ȘI OBIECTELOR TÂRGULUI CONSUMĂTOR ȘI SEVICIILOR.

Decorarea informativă a instituțiilor, organizațiilor, întreprinderilor, obiectelor târgului consumător și serviciilor se efectuează prin amplasarea pe fațadele și acoperișurile clădirilor a diferitor construcții, dispozitive (firme), care se confecționează în formă plană sau spațială, precum și cu aplicarea mijloacelor tehnice electrice, cu lămpi cu descărcare în gaz, electronice etc.

Sunt identificate următoarele tipuri de construcții, dispozitive și confecții prin care se efectuează decorarea informativă:

- 5.1 Construcții planare și trei-dimensionale - dispozitive, sisteme, structuri și confecții de diferite forme, mărimi și materiale (figure, standuri, panouri, console, pandantive, viziere, marchizeturi, steaguri, mijloace tehnice și dispozitive electronice), amplasate pe fațadele și acoperișurile clădirilor sau construcțiilor.

VI. AMPLASAREA DISPOZITIVELOR PENTRU PUBLICITATEA EXTERIOARĂ.

- 6.1. Toate tipurile dispozitivelor de publicitate (construcții, instalații și echipamente pentru publicitatea exterioară) sunt amplasate în conformitate cu Planul general de publicitate exterioară al satului Grozești, aprobat de Consiliul local Grozești.
- 6.2. Amplasarea dispozitivelor de publicitate se permite în cazul existenței unei autorizații de construire, eliberată de primarul satului Grozești.

- 6.3 Drept temei pentru elaborarea documentației de proiectare este certificatul de urbanism - act cu caracter de reglementare, eliberat solicitantului (clientului) de către emitent pentru a face cunoștință cu cerințele și elementele ce caracterizează regimul juridic, economic, tehnic, arhitectural și urbanistic a bunului imobiliar / terenului, stabilite de documentația privind planificarea rurală și amenajarea teritoriului satului Grozești .
- 6.4 Drept temei pentru construcția (edificarea și instalarea) dispozitivului publicitar pe terenuri, clădiri și alte structuri, indiferent de forma de proprietate, este autorizația de construire - act emis de către emitent, prin care se permite efectuarea lucrărilor de construcție în baza și sub rezerva condițiilor specificate în certificatul de urbanism pentru proiectare și în documentația de proiectare elaborată, coordonată, verificată și aprobată.
- 6.5 Plasarea informației vizuale pe toate dispozitivele publicitare, amplasate pe terenuri, clădiri și alte structuri, se permite la baza autorizației de amplasare publicității exterioare (*Anexa Nr.1 la prezentul Regulament*), doar în prezența unei machete a publicității exterioare (imagini publicitare) cu coordonarea terminologică.

VII. NORMELE ȘI CERINȚELE DE AMPLASARE A DISPOZITIVELOR DE PUBLICITATE

- 7.1 Pe o stradă sau pe una din părți ale străzii se permite amplasarea doar a dispozitivelor publicitare similare după mărime. Distanța dintre același tip de construcții, amplasate perpendicular trotuarelor și carosabilului, trebuie să fie de regulă mai mică de:
- 30 m - pentru dispozitive publicitare cu lățime de 1.0 - 1.5 m
 - 50 m - pentru dispozitive publicitare cu lățime 1.5 - 3.0 m
 - 80 m - pentru dispozitive publicitare cu lățime 3.0 - 6.0 m
 - 100 m - pentru dispozitive publicitare cu lățime 6.0 - 12.0 m

Notă: Abaterea de la dimensiunile standard ale distanțelor între același tip de panouri se permite nu mai mult de 5 m - pentru subpunctele "a)" și "b)" și nu mai mult de 10 metri - pentru subpunctele "c)" și "d)".

Calculul distanțelor dintre dispozitivele publicitare de-a lungul străzilor se efectuează pornind de la numerația inițială a caselor.

- 7.2 Dispozitivele publicitare amplasate prin sau deasupra trotuarului urmează să fie instalate la o înălțime nu mai puțin de 3.0 metri de la sol.

7.4 Se interzice amplasarea dispozitivelor publicitare:

- ❖ ce creează pericol pentru securitatea circulației vehiculelor și pietonilor;
- ❖ ce creează obstacole circulației pietonilor pe trotuare și trecerile pentru pietoni;
- ❖ în zonele protejate ale utilităților și comunicațiilor;
- ❖ la o distanță mai mică de 50 metri de la trecerile de pietoni;
- ❖ din partea interioară a curbelor în plan;
- ❖ la o distanță mai mică de 1,0 m de la marginea carosabilului până la marginea dispozitivelor publicitare,
- ❖ pe intersecții de drum în cazul existenței pericolului încălcării triunghiului de vizibilitate;
- ❖ în limitele benzilor de separare, poduri, estacade, viaducte, bariere rutiere, precum și prin metoda de vopsire, cu ajutorul autocolanților pe suprafața elementelor drumurilor și echipamentului stradal, clădiri și construcții, cu excepția cazului, în care se prevede altfel de contractele cu proprietarii acestora;
- ❖ cu suprafață de 18.0 m.p. în cadrul liniilor roșii ale străzilor;
- ❖ în limitele zonelor de protecție ale monumentelor de arhitectură, istorie și cultură (într-o rază de 50 m de la conturul monumentului - pentru monumentele locale ;
- ❖ pe teritoriile liceului, instituției preșcolare și clădirii cultelor religioase;
- ❖ neținând cont de particularitățile landşaftului și spațiului verde;
- ❖ de orice dimensiune și din orice material pe suporturile de iluminare stradală pe str. Ștefan cel Mare
- ❖ ce nu corespund normelor stabilite la p. 7.1 a prezentului Regulament.

- 7.5 În cazul existenței posibilităților tehnice, dispozitivele publicitare urmează să fie iluminate pe timp de noapte, iar în lipsa unor condiții tehnice "Fenosa" pentru conectarea la rețeaua de alimentare cu energie electrică, imaginile publicitare trebuie să fie efectuate cu utilizarea parțială sau integrală a metodei de aplicare a materialelor reflectorizante sau de economisire a energiei electrice. În scop de securitate, construcțiile publicitare, care nu se iluminează, urmează să fie tapițate (vopsite) cu materiale reflectorizante, în mod stabilit și coordonat cu poliția rutieră.
- 7.6 În cazul amplasării dispozitivului publicitar în zona de importanță rurală –primăria Grozești poate înainta investitorului în certificatul de urbanism condiția de proiectare individuală a construcției .
- 7.7 Amplasarea dispozitivului publicitar (inclusiv electrono-mecanic) pe intersecțiile rutiere și cercuri de cotitură de trecere a străzilor este posibilă doar în baza unei concluzii speciale a Poliției rutiere.
- 7.8 Amplasarea dispozitivelor publicitare de tip „Brandmauă” cu lățime de 6,0 m situate pe fațadele clădirilor este permisă doar în baza proiectelor aprobate de Primăria Grozești.
- 7.9 Autorizația de construire (instalare) a dispozitivelor publicitari pe pilonii liniilor electrice , pe clădiri și edificii, ce sunt proprietatea publică a APL Grozești și aflate în folosința instituțiilor publice sau întreprinderile, SOcietățile pe acțiuni etc. , a căror fondator este APL Grozești , sunt emise în conformitate cu legea, în temeiul contractelor de locațiune .
- 7.10 Amplasarea dispozitivelor publicitari deplasate de tip "Ștender" se efectuează în baza pașaportului dispozitivului publicitar aprobat de arhitectul raionului Nisporeni.
(Anexa nr.4 la prezentul Regulament).
- 7.11. Posibilitatea amplasării sau deplasării dispozitivelor publicitari mobili (mijloacelor de transport special echipate) se stabilește de către secția poliție rutieră Nisporeni , care coordonează macheta vizuală a mijlocului de transport cu publicitatea exterioară amplasată, itinerarul și durata de circulație sau de parcare.
În baza unui astfel de acord se emite dispoziția primarului, în care se determină itinerarul și durata de circulație sau de parcare a mijlocului de transport.
- 7.12 Proprietarul dispozitivului publicitar este obligat să instaleze pe suprafața construcției un tablou informativ cu datele sale de contact (denumirea firmei, adresa și numărul de telefon).
- 7.13. Utilizarea tuturor dispozitivelor publicitari se permite doar după primirea lor în exploatare, în conformitate cu Regulamentul cu privire la acceptarea lucrărilor de construcție și a echipamentului instalat, aprobat prin Hotărârea Guvernului Republicii Moldova № 285 din 23.05.1996.
- 7.14. Dispozitivii publicitari sunt proprietatea subiecților economici ce desfășoară activitate de publicitate, pentru starea cărora poartă răspundere.
- 7.15. Publicitatea exterioară pe clădiri și alte construcții private, se plasează la coordonare cu primarul satului Grozești, cu proprietarul și nu necesită autorizație specială.
- 7.16. Plasarea pe suprafețele pereților clădirilor și instalațiilor pentru decorarea informativă a organizațiilor, instituțiilor, întreprinderilor, obiectelor târgului consumător și serviciilor, se admite la existența autorizației de construire (instalare) a unei astfel de instalații (construcții), care se eliberează de primarul satului în baza certificatului de urbanism pentru proiectare, proiectului instalației (construcției) cu concepția coloristică generală a fațadei, coordonată cu arhitect raionului Nisporeni, acordului sau contractului cu proprietarul (administratorul) clădirii și proprietarii interesați.

Notă: Plasarea informației vizuale ale instituțiilor, organizațiilor, întreprinderilor, obiectelor târgului consumător și serviciilor, plasate pe fațadele și acoperișurile clădirilor, informației vizuale necomerciale (denumiri, altor texte specifice și imagini cu importanța funcțională) nu necesită autorizație specială a primarului, dar se coordonează cu primarul satului și se realizează în conformitate cu legislația în vigoare a RM. Textele informației vizuale se plasează de la stânga (sus) în limba de stat și la dreapta (jos) – la necesitate - în altă limbă de circulație internațională. Caracterul textelor în limba de stat nu trebuie să fie mai mic decât cel în alte limbi.

VIII. PROCEDURA DE OBTINERE A CERTIFICATULUI DE URBANISM ȘI AUTORIZAȚIEI DE CONSTRUIRE DISPOZITIVULUI PUBLICITAR (DISPOZITIV, CONSTRUCȚIE) PENTRU PUBLICITATEA EXTERIOARĂ.

- 8.1 Solicitantul amplasării dispozitivului publicitar (dispozitiv, construcție) pentru publicitatea exterioară depune cerere pe numele primarului pentru eliberarea certificatului informativ de urbanism, prin care se constată elementele regimului juridic, tehnic, arhitectural al obiectului proprietății / terenului și corespunderea tipului dispozitivului (construcției) solicitate cu planul general de amplasare a publicității exterioare. Certificatul informativ de urbanism se întocmește și se eliberează solicitantului în termen de 20 de zile lucrătoare de la data înregistrării cererii la Primăria Grozești . În cazul corespunderii condițiilor de amplasare a dispozitivului publicitar cu Planul general și Regulamentului cu privire la amplasarea publicității exterioare, în conformitate cu legislația în vigoare, la cererea pentru alocarea terenurilor în arendă solicitantul va anexa certificatul informativ de urbanism.
- 8.2. Terenul liber pentru amplasarea dispozitivului publicitar, ca urmare a examinării cererii de către comisia funciară, se acordă prin licitație publică sau concurs.
- 8.3 La primirea contractului de arendă a terenului , în conformitate cu planul general al publicității exterioare al municipiului, solicitantul amplasării dispozitivului publicitar va depune cerere de model stabilit pe numele primarului pentru eliberarea certificatului de urbanism pentru proiectare, întocmit și eliberat solicitantului în termen de 20 de zile lucrătoare de la data înregistrării cererii .
- 8.4 În baza certificatului de urbanism obținut solicitantul va coordona planul topografic actualizat a locului de amplasare a dispozitivului publicitar cu deținătorii de rețele, organul poliției rutiere și alte servicii (după caz), specificate în certificatul de urbanism.
- 8.5 Solicitantul dispozitivului publicitar va perfecta prin intermediul organizației de proiectare licențiată documentația de publicitare pentru dispozitivul publicitar.
- 8.6 În cazurile în care solicitantul intenționează să amplaseze dispozitivul publicitar în limitele zonei protejate ale străzilor cu destinație regional / națională, acesta urmează să solicite eliberarea certificatului de urbanism și a autorizației de construire, va obține în conformitate cu legea și doar la prezentarea documentelor ce confirmă acordul administratorului străzii pentru utilizarea terenurilor necesare sau unei părți a acestuia. Aceeași procedură este stabilită și în alte cazuri de amplasare a dispozitivului publicitar pe terenurile Agenției «MOLDSILVA». Amplasarea dispozitivului publicitar pe acest teren cu permisiunea proprietarului de teren, fără autorizația de construire emisă de primar, se consideră ilegală, cu toate consecințele ce decurg din aceasta.
- 8.7 În baza setului de documente de proiectare aprobat solicitantul va depune la Primăria Grozești cererea pentru obținerea autorizației de construire a dispozitivului publicitar.
- 8.8 Primăria va perfecta într-un termen de 10 zile autorizația de construire a dispozitivului publicitar și după prezentarea bonului de plată a taxei de stat, va elibera solicitantului autorizația de construire dispozitivului publicitar în modul stabilit de lege.
- 8.9 Perioadă de amplasare a dispozitivului publicitar este determinată prin termenul specificat în contractul de arendă a terenului. Procedura de prelungire a termenului de arendă a terenului se efectuează în modul stabilit de lege.

IX. PROCEDURA DE OBTINERE A CERTIFICATULUI DE URBANISM PENTRU PROIECTARE ȘI AUTORIZAȚIEI DE CONSTRUIRE DISPOZITIVULUI (CONSTRUCȚIEI) PENTRU INFORMAȚIE VIZUALĂ (DECORAREA INFORMATIVĂ) A ORGANIZAȚIILOR, INSTITUȚIILOR, ÎNTREPRINDERILOR, OBIECTELOR TÎRGULUI CONSUMĂTOR ȘI SERVICIILOR.

- 9.1 Solicitantul amplasării dispozitivului (construcției) pentru decorarea informativă a organizațiilor, instituțiilor, întreprinderilor, obiectelor târgului consumător și serviciilor, va depune la Primăria Grozești cerere-tip pentru eliberarea certificatului de urbanism pentru proiectare, întocmit și eliberat solicitantului pînă la 20 de zile lucrătoare de la data înregistrării cererii . Solicitantul va anexa la cerere Extrasul actualizat din Registrul bunurilor imobiliare, contractul de arendă a suprafeței fațadei sau acoperișului clădirii pentru amplasarea sau

instalarea construcției, sau acordul autentificat notarial al proprietarului bunului imobiliar și co-proprietarilor interesați.

- 9.2 În conformitate cu cerințele specificate în certificatul de urbanism solicitantul execută coordonările necesare a locului amplasării construcției.
- 9.3 Solicitantul va perfecta prin intermediul organizației de proiectare licențiată documentația de proiectare a construcției cu schema generală de nuanțe a fațadei și o va coordona cu arhitectul raionului Nisporeni .
- 9.4 În baza setului de documente de proiectare aprobat, solicitantul va depune cererea-tip pentru obținerea autorizației de construire dispozitivului pentru decorarea informativă.
- 9.5 Primăria va perfecta în termen de 10 zile autorizația de construire dispozitivului și după prezentarea bonului de plată a taxei, va elibera solicitantului autorizația respectivă .

X. PROCEDURA DE OBTINERE A AUTORIZAȚIEI DE AMPLASARE PUBLICITĂȚII EXTERIOARE PE DISPOZITIVII PUBLICITARI EXISTENȚI.

- 10.1 Pentru obținerea autorizației de amplasare a publicității exterioare (informație vizuală) pe toate tipurile de dispozitivi publicitari, solicitantul va depune pe numele primarului cerere-tip (*Anexa № 2 la prezentul Regulament*). Autorizație sau refuzul argumentat în obținerea autorizației se eliberează solicitantului în termen de 10 zile lucrătoare de la data înregistrării cererii .
- 10.2 După prezentarea bonului de plată a taxei pentru eliberarea autorizației, autorizația de amplasare publicității exterioare (*Anexa № 1 la prezentul Regulament*) se va elibera solicitantului pentru o perioadă de 1 an.

XI. RESPONSABILITATEA PROPRIETARILOR LA EXPLOATAREA OBIECTELOR PUBLICITARE.

- 11.1 Se interzice amplasarea dispozitivelor de publicitate și plasarea pe acestia a publicității exterioare în limitele zonelor protejate de comunicații și rețele inginerești, monumente de arhitectură, cultură și istorie, ce poate afecta sau distruge copacii și care este asemănătoare cu șemnele de circulație.
- 11.2 În termen de o lună după primirea contractului de arendă a terenului , locatarul este obligat să înceapă utilizarea terenurilor, în caz contrar primarul își rezervă dreptul de a rezilia contractul de arendă.
- 11.3 Nu se admite lipsa publicității exterioare (informației vizuale) și /sau bannerului tehnic, care poate camufla partea de construcție nefuncționabilă pe un dispozitiv publicitar amplasat separat pentru o perioadă de trei zile.
- 11.4 În caz de lipsă a viziunii unei părți al dispozitivului publicitar după concluzia arhitectului raionului Nisporeni e necesar că el să fie acoperit cu un banner tehnic, care nu intră în calculul taxei de plată pentru amplasarea dispozitivelor publicitare.
- 11.5 Proprietarul este obligat să respecte regimul de exploatare a dispozitivului publicitar în partea ce ține, în cazul existenței posibilității tehnice, de iluminare obligatorie a publicității exterioare (informației vizuale), pe timp de noapte, sau efectuarea acesteia cu utilizarea materialelor retro-reflectorizante sau de economisire a energiei.
- 11.6 Proprietarul este obligat să mențină dispozitivul publicitar și teritoriul adiacent curat, în stare tehnică bună și o stare estetică excelentă. Să înlocuiască în termen materiale ce au devenit inutilizabile în fiecare an și dacă este necesar mai frecvent, să efectueze reparații și lucrări de finisare.
- 11.7 Dispozitivii publicitari și construcțiile pentru decorarea informativă a organizațiilor, instituțiilor, întreprinderilor, obiectivelor târgului consumator și serviciilor, stabilite fără autorizația pentru construire, sunt clasificate ca obiecte de construcții neautorizate conform art. 179 din Codul Contravențional al RM, care implică aplicarea unei amenzi sau sancțiuni administrative cu demolarea construcțiilor neautorizate. Procesele-verbale pentru aceste încălcări sunt întocmite de Inspectoratul de Stat în construcții.
- 11.8 Încălcarea legislației cu privire la publicitate (amplasarea mijloacelor publicității exterioare pe copaci sau în zonele de protecție a monumentelor de arhitectură, istorie și cultură, amplasarea publicității exterioare (imaginii vizuale) fără autorizația pentru publicitatea

exterioară), în conformitate cu art. 364 din Codul contravențional al RM, implică aplicarea unei amenzi. Procesele- verbale pentru aceste încălcări sunt întocmite de către organele de poliție.

- 11.9 Distrugerea intenționată sau deteriorarea afișelor (cu excepția afișelor de prealegeri), anunțurilor, avizelor și altor elemente de publicitate exterioară, atrage după sine, în conformitate cu Codul Contravențional al RM, aplicarea unei amenzi sau sancțiuni administrative.
- 11.10. Încălcarea sistematică (mai mult de două ori) de către proprietarul publicității exterioare a Legii cu privire la utilizarea limbilor în Republica Moldova, primarul satului Grozești va revoca autorizația pentru amplasarea publicității exterioare și va rezilia contractul de arendă. Indicațiile primăriei de respectare a prezentului punct sunt obligatorii spre executare de către toți proprietarii dispozitivelor publicitari instalați în satul Grozești .
- 11.11. **Dispozitivii publicitari pierd dreptul de a fi amplasați și urmează să fie demolați (demontați), în următoarele cazuri:**
- a) rezilierea contractului de arendă a terenului sau clădirii, în care este amplasat (piloni de electricitate, fațadele clădirilor și alte construcții);
 - b) la cererea proprietarului dispozitivului publicitar;
 - c) vânzarea dispozitivului publicitar altui proprietar, fără introducerea modificărilor corespunzătoare în contractul de arendă a terenului;
 - d) apariția unor circumstanțe întemeiate din punct de vedere juridic sau de urbanism , din cauza cărora devine imposibilă amplasarea în continuare a dispozitivului publicitar pe locul ocupat (încălcarea aspectului arhitectural exterior a zonei urbane existente, etc.);
 - e) neamplasarea publicității exterioare (imaginii vizuale) și bannerului tehnic, pentru mai mult de 10 zile consecutive;
 - f) neachitarea plății de arendă a terenului de mai mult de trei luni de la încheierea contractului;
 - g) fără darea în exploatare a dispozitivului publicitar, să efectueze amplasarea publicității exterioare (imaginii vizuale), fără obținerea autorizației speciale și fără înregistrarea machetei a fiecărei imagini vizuale a publicității exterioare.
 - h) încălcarea sistematică a Legii cu privire la funcționarea limbilor vorbite pe teritoriul țării.
 - i) în baza unei hotărâri judecătorești.
- 11.12 În cazul neconformității cu norma stabilită privind distanța dintre dispozitivii publicitari, care se răspîndesc pe mai multe construcții simultan, dreptul prioritar pentru continuarea funcționării și prelungirii relațiilor contractuale de publicitate, este rezervat anume dispozitivului publicitar ce corespunde următoarelor criterii:
- a) corespunderea planului general al publicității exterioare a municipiului;
 - b) respectarea cerințelor enumerate în capitolul VII al prezentului Regulament;
 - c) amplasarea pe terenul aflat în proprietate privată;
 - d) amplasarea pe terenul primit în arendă prin licitație;
 - e) încheierea primară a contractului de arendă a terenului;
 - f) obținerea primară a autorizației pentru construcție;
 - g) primirea în exploatare;
 - h) utilizarea spațiului dispozitivului publicitar pentru amplasarea publicității sociale;
 - i) achitarea în termen a arendei terenului;
 - j) menținerea dispozitivului publicitar în stare satisfăcătoare.
- 11.13 Potrivit cererii proprietarului dispozitivului publicitar, instalat anterior în conformitate cu autorizația pentru construcție și contractului de arendă a terenului, și sub rezerva demolării în temeiul p.11.10, Consiliul municipal poate atribui pentru deplasarea dispozitivului publicitar un teren pe altă adresă, în conformitate cu planul general al publicității exterioare - fără desfășurarea licitației funciare.
- 11.14 Dispozitivii publicitari, ilegal instalați pe terenuri, precum și construcțiile pentru decorarea informativă a organizațiilor, instituțiilor, întreprinderilor, obiectivelor târgului consumător și serviciilor, instalate fără autorizație pe fațadele și acoperișurile clădirilor și altor edificii, indiferent de forma de proprietate, se demontează obligatoriu fără avertizarea proprietarului (investitorului) unor astfel de construcții, în temeiul dispoziției primarului, din contul mijloacelor bugetului local Grozești , care prezintă proprietarului construcției neautorizate factură pentru achitarea lucrărilor efectuate de demontare și păstrare a construcției, în conformitate cu devizul aprobat, sau încasează de la proprietarul construcției neautorizate cheltuielile suportate de Primăria Grozești prin judecată.

Nota:

Drept temei pentru efectuarea de către proprietarul dispozitivului publicitar a demolării construcției este autorizația pentru demolare, în conformitate cu care dispozitivul publicitar este radiat din lista obiectelor de impozitare.

XII. PUBLICITATE SOCIALĂ

Publicitatea socială - informație ce prezintă interese publice și de stat privind promovarea modului sănătos de viață, protecția sănătății și mediului ambiant, păstrarea resurselor energetice, securitatea socială a populației, ce nu vizează realizarea unui profit, cu scopuri caritabile și social importante.

Autorizația de construire (instalare) a dispozitivului publicitar pentru publicitatea socială, precum și autorizația de amplasare publicității exterioare cu caracter social se perfectează pe aceeași bază, în modul prevăzut în capitolul VI al prezentului Regulament.

Autorizația este valabilă la prezența machetei publicității exterioare (imagine socială).

XIII. VERIFICAREA RESPECTĂRII AUTORIZAȚIILOR ELIBERATE DE CONSTRUIRE A DISPOZITIVILOR PUBLICITARI ȘI A AUTORIZAȚIILOR DE AMPLASARE A PUBLICITĂȚII EXTERIOARE.

Verificarea respectării autorizațiilor de construire dispozitivelor publicitari și a autorizațiilor de amplasare a publicității exterioare se efectuează de un grup de lucru, care se creează în baza dispoziției primarului satului Grozești.

XIV. TAXELE PENTRU AMPLASAREA PUBLICITĂȚII EXTERIOARE.

- 14.1 Obiectele și subiecții de impozitare, precum și baza impozabilă pentru încasarea taxelor pentru dispozitivii publicitari, se determină în conformitate cu p. 2, capitolul VII din Codul Fiscal al Republicii Moldova.
- 14.2 Cotele taxei pentru plasarea unui dispozitiv publicitar se stabilesc de Consiliul local, ținând cont de caracteristicile subiecților impozabili.
- 14.3 Responsabilitatea pentru efectuarea în termen a transferului în bugetul local a taxei pentru dispozitivii publicitari și prezentarea declarațiilor fiscale, conform p. 5, capitolul VII din Codul Fiscal al Republicii Moldova, revine contribuabilului.
- 14.4 Însesniri la plata taxei pentru publicitate pentru dispozitivii publicitari sunt acordate în conformitate cu p. 4, capitolul VII din Codul Fiscal al Republicii Moldova.

XV. PRINCIPII FINALE.

- 15.1 Toate litigiile ce rezultă din respectarea condițiilor prezentului Regulament vor fi soluționate în conformitate cu legislația în vigoare.
- 15.2 Regulamentul dat cu privire la publicitatea exterioară nu are efect retroactiv.

Secretarul Consiliului local

Mitrofan Svetlana

REPUBLICA MOLDOVA
PRIMĂRIA GROZEȘTI
AUTORIZAȚIA DE AMPLASARE
A PUBLICITĂȚII EXTERIOARE
PE DISPOZITIVUL PUBLICITAR EXISTENT

Urmare a cererii adresate de _____,
Înregistrată cu nr. _____ din _____, în conformitate cu prevederile Legii cu
privire la publicitate Nr.1227-XIII din 27.06.1997 de eliberare a autorizației pentru
amplasarea publicității exterioare la dispozitivului publicitar existent.

A U T O R I Z E A Z Ă A M P L A S A R E A

În satul Grozești, raionul Nisporeni la dispozitivul publicitar existent, tip _____

Instalat _____
(adresa, locul , terenul)

în următoarele condiții:

Termenul de începere a plasării publicității exterioare (imaginii) este de _____ luni
de la data eliberării autorizației .

Prezenta Autorizație este valabilă _____ luni de la data eliberării.

Primarul s. Grozești _____

L.Ș.

Transmisă solicitantului direct / prin poștă la data de _____

Semnătura _____

TERMENUL DE VALABILITATE AUTORIZAȚIEI SE PRELUNGEȘTE CU ____ LUNI.

Primarul s. Grozești _____

L.Ș.

**TERMENUL DE VALABILITATE A AUTORIZAȚIEI DE SISTAT
DE PE DATA DE :**

DIN MOTIV :

Primarul s. Grozești _____

L.Ș.

NOTE:

1. Prezenta autorizație este valabilă pentru publicitatea exterioară (informația vizuală), efectuate în baza machetelor înregistrate în conformitate cu cerințele legale , și acordă dreptul la amplasarea acestora în termeni strict determinați, dar nu mai mult de termenul de valabilitate al prezentei autorizații.
2. Macheta de publicitate exterioară înregistrată (informație vizuală) este parte integrantă a prezentei autorizații, și poate fi prezentată sub formă de copie.
3. Primarul satului are dreptul la suspendarea anticipată a termenului valabilității autorizației de amplasare publicitate exterioară (informația vizuală), în caz de încălcare a legislației Republicii Moldova de către distribuitorul publicitar, deciziilor autorităților centrale și locale, care determină cadrul legislativ pentru această activitate.
În acest sens, primarul anunță în scris titularul autorizației de amplasare publicitate exterioară (informație vizuală) cu 10 zile înainte de suspendarea termenului valabilității autorizației, indicând motivele deciziei sale.
4. Prolungirea termenului acestei autorizații este posibilă în baza unei cereri de tip standard a titularului autorizației de amplasare publicitate exterioară, ce urmează să fie adresată primarului satului Grozești , nu mai târziu de 10 zile înainte de expirarea termenului valabilității autorizației.
5. Amplasarea publicității exterioare cu caracter social este permisă doar în baza machete speciale de publicitate exterioară (informație vizuală), cu indicarea perioadei de amplasare.

Primarului satului Grozești, raionul Nisporeni

CERERE

**pentru obținerea autorizației de amplasare a publicității exterioare
pe dispozitivul publicitar existent.**

Subsemnatul (-a) _____
(N. P.)

domiciliat (- ă) _____
în conformitate cu dispozițiile Regulamentului cu privire la publicitatea exterioară și
informație vizuală în satul Grozești, raionul Nisporeni , aprobat prin Decizia Consiliului
local nr. _____ din _____ rog să-mi acordați autorizație de amplasare a
publicității exterioare pe dispozitivul publicitar existent, situat pe adresa:

pe un termen de 1 an.

Declar sub propria răspundere, că toate datele indicate în prezenta cerere sunt veridice.

Declarant _____ / _____ /
(N.P.) (semnătura)

LISTA DOCUMENTELOR ANEXATE LA CERERE

№	Denumirea documentelor	Notă cu privire la existența documentului
1.	Buletin de identitate (pentru persoana fizică) sau certificatul de înregistrare (pentru persoana juridică)	
2.	Document ce atestă dreptul la proprietate sau arenda terenului, pe care este amplasat dispozitivul publicitar .	
3.	Actul dării în exploatare a dispozitivului publicitar.	
4.	Macheta publicității exterioare (informației vizuale).	

Cererea și lista cu enumerarea documentelor au fost aprobate de către reprezentantul primăriei Grozești.

„_____” _____ 2018 / _____ /
(N.P. / semnătura)

